

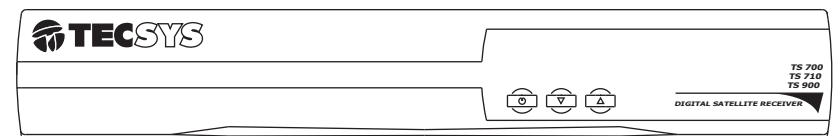

RECEPTOR DE SATÉLITE DIGITAL

MANUAL DE INSTRUÇÕES TS 700, TS 710 E TS 900



produzido por:
CNPJ: 04.165.939/0001-67
INDÚSTRIA BRASILEIRA

DEZ/06

DVB[®]
Digital Video
Broadcasting
MPEG-2

CERTIFICADO DE GARANTIA

A **Tecsys** garante este produto contra defeitos de fabricação pelo prazo de 90 dias, por força da lei, e 270 dias por cortesia, totalizando 1 (um) ano a contar da data de aquisição. Esta garantia não cobre defeitos por interferências externas, instalações inadequadas, adaptações não autorizadas, manuseio incorreto, danos por agentes da natureza, violação do lacre de garantia e reparos efetuados por empresas não credenciadas. Eventuais despesas de transporte ou visitas domiciliares são de responsabilidade exclusiva do proprietário. Confie sempre o produto às empresas credenciadas, tanto na instalação, como em possíveis reparos, se necessário.

Para a escolha de uma das nossas autorizadas, visite nosso site na Internet ou ligue para nosso Serviço de Atendimento ao Cliente.

PRODUTO:

N. SERIE/N. NF

DATA DA COMPRA:

Assinatura e Carimbo do Revendedor



SAC

Tel: (012) 3937-8802
Serviço de Atendimento
ao Cliente

ÍNDICE

Apresentação	03
Noções Básicas	03
Instalação	04
Painéis	05
Controle Remoto	06
Ligando o Receptor	08
Canal de Saída	08
Padrão de Saída	09
Formato de Tela	09
Closed Caption	10
Comando de Antena	10
Ajuste de Antena	11
Opções de Tabela	12
Sintonia Automática	13
Sintonia Manual	14
Sintonia Fina	14
Seleção de LNBF	15
Apagando um Canal	15
Mudança de Posição de um Canal	16
Renomeando um Canal	16
Falta de Energia	17
Mensagem	17
Características Técnicas Digital	18
Características Técnicas Analógico	19
Características Técnicas Gerais	19
Glossário	20
Como Conservar seu Receptor	20
Certificado de Garantia	21

APRESENTAÇÃO

Parabéns! Você acaba de entrar na era digital. A **Tecsys do Brasil** buscando produzir produtos de qualidade lança no mercado seus **Receptores de Satélite Digitais TS700 e TS710, e o modelo com Acesso Condicional T-Crypt embedded TS900** Com ele **você receberá:**

- sinais digitais abertos no padrão DVB-S;
- *sinais analógicos
- **sinais digitais DVB-S codificados com o sistema de acesso condicional T-Crypt

NOÇÕES BÁSICAS

1 TRANSMISSÃO DIGITAL DE SATÉLITE

Neste tipo de transmissão não existe a condição de sinal intermediário (problemas como sinal fraco ou chuviscos), ou seja, sua antena recebe ou não recebe, proporcionando uma imagem e som de excelente qualidade.

2 ANTENA

Para instalação de um sistema digital de recepção de satélite, recomendamos o uso de uma antena com diâmetro mínimo de 1,65 metros, com tela especial (especifica para recepção digital) e LNBF monoponto ou multiponto.

3 APONTAMENTO DA ANTENA

Para um perfeito apontamento são necessários uma bússola e um inclinômetro.

3.1 - BÚSSOLA - auxilia na direção do apontamento da antena (azimute)

3.2 - INCLINÔMETRO - auxilia no ajuste da elevação da antena em direção ao satélite desejado.

EXEMPLO: azimute 31° NW, elevação 52° = satélite Brasilsat B1, em São Paulo - SP

Para outras localidades ver: www.brasilsat.com.br.

4 SINTONIA

Com a antena apontada para o satélite Brasilsat B1, o Receptor apresentará uma lista de canais previamente programada em fábrica.

5 ATUALIZAÇÃO

Este receptor dispõe na internet programa de atualização do software e tabelas adicionais. O endereço é: www.tecsysbrasil.com.br (download).

GLOSSÁRIO

Alguns termos técnicos são importantes para familiarização com este sistema de alta tecnologia. Por isso, descreveremos alguns deles:

TRANSPONDER

Transponder é um "espaço" no satélite reservado para a transmissão do sinal. Cada transponder é identificado através de várias informações, tais como frequência, polaridade, *symbol rate*, FEC, PID (VPID, APID e PCRPID), entre outras características.

CANAL

Em um transponder é que estão os canais a serem transmitidos. Cada Transponder pode ter um ou vários canais. Os canais podem ser de vídeo ou somente de áudio (rádios, por exemplo). Ao sintonizar um Transponder, os canais são instalados automaticamente no receptor.

FREQUÊNCIA

Frequência do Transponder é o valor necessário para a sintonia do canal desejado. Nos receptores via satélite existem duas faixas de frequência, comumente chamadas de "Bandas", que são: Banda C - de 3,7 GHz até 4,2 GHz; Banda KU - de 10,7 GHz até 12 GHz.

Para cada banda de frequência é necessário utilizar o tipo de LNBF adequado.

SYMBOL RATE

Symbol Rate ou *Taxa de Símbolos* é outro parâmetro importante do transponder que

indica a capacidade de transporte de informação daquele, sendo também necessário para sua sintonia.

POLARIDADE

É a posição em que o sinal transmitido pelo satélite pode chegar à Terra. Existem quatro maneiras: posição horizontal, vertical, direita ou esquerda.

FEC

Forward Error Correction - especifica o tipo de controle de erros utilizado na transmissão do sinal.

PID (VPID, APID e PCRPID)

Vídeo PID, Áudio PID e PCR PID são valores atribuídos ao vídeo, áudio e informações de tempo no Transponder, identificando a qual canal do transponder pertencem.

Normalmente não é necessário editar os valores de PID, quando o sinal respeita o padrão DVB-S, porém, podem ser necessários em caso contrário.

DiSEqC

Digital Satellite Equipment Control (equipamento de controle de satélite digital) - padrão de comunicação entre dispositivos de um sistema de satélite digital, onde o receptor compatível pode comandar e/ou receber informações de dispositivos conectados ao cabo de antena, tais como LNBFs e chaves de comutação de antenas.

COMO CONSERVAR SEU RECEPTOR

LIMPEZA

Limpe o aparelho com um pano seco e limpo. Não use produtos químicos para a limpeza.

PERÍODOS SEM USO

Desconecte o cabo de força da rede elétrica sempre que o equipamento estiver fora de uso por longo período.

UMIDADE E POEIRA

Evite lugares com muita umidade e poeira, pois podem causar danos no circuito interno.

EVITE LUZ SOLAR

Não exponha o aparelho à luz solar direta.

VENTILAÇÃO

Não obstrua os orifícios de ventilação. Evite lugares com ventilação deficiente.

CARACTERÍSTICAS TÉCNICAS ANALÓGICA

Entrada de RF

Frequência	950MHz~2050MHz
Frequência de FI	479,5MHz
Largura de faixa de FI	18/27MHz
Impedância	75ohms
Tensão para LNB	18V / 14V chaveado
Corrente para LNB	Máxima de 450mA
Nível de entrada	-60~-30dBm

Vídeo

Resposta de frequência	50Hz~4,2MHz em banda base
De-ênfase	Norma CCIR 405-1 (525 linhas)
Diferencial de fase	Máxima 8 graus
Relação sinal/ruído	Melhor que 40dB
Nível de saída	1Vpp (com carga 75ohms)

Áudio

Nível de saída	1V (Rms) máximo
Resposta de frequência	50Hz~15KHz em banda base
Frequência da subportadora	5,8MHz
De -ênfase	75ms
Distorção	Máxima 3%
Relação sinal/ruído	Melhor que 40dB

CARACTERÍSTICAS GERAIS

Alimentação	60 a 240 VAC - automático
Consumo	18 Watts
Dimensões	248 X 145 X 42mm
Peso	860g

Obs: * Função disponível somente para TS710

**Função disponível somente para TS900

INSTALAÇÃO

1 - CONFIGURAÇÃO COM UMA ANTENA

*Recebe canais analógicos e digitais de uma antena parabólica e ainda recebe sinais de TV local pela entrada de antena UHF/VHF, através do ítem 2 do Controle Remoto (pag 06). Saída RF para canal 3 ou 4.

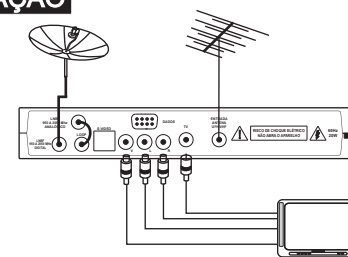

*2 - CONFIGURAÇÃO COM DUAS ANTENAS

Recebe canais digitais e analógicos provenientes de duas antenas.

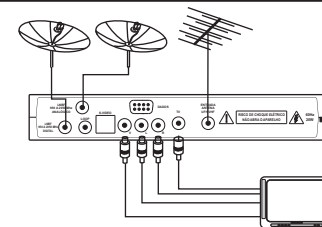

3 - CONFIGURAÇÃO COM DUAS A QUATRO ANTENAS VIA COMANDO DiSEqC.

Recebe canais digitais de até quatro antenas (1, 2, 3 e 4) através da chave DiSEqC a qual conectará na entrada digital do receptor.

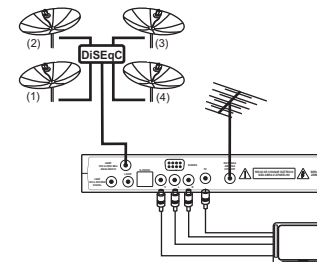

4- SISTEMA MULTIDISEqC

Esse sistema permite conectar até dezesseis antenas utilizando chave DiSEqC, que após a configuração são reconhecidas automaticamente.

Nas antenas pode-se usar qualquer marca de chave DiSEqC, mas na entrada para o receptor somente chave TECSYS ou Amplimatic.

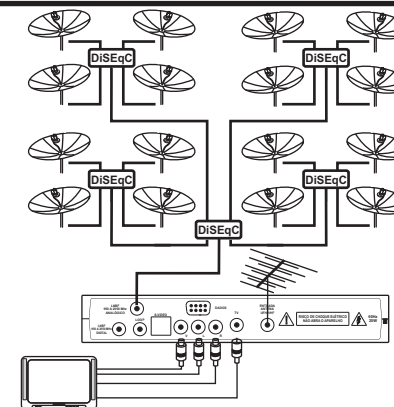

Obs: * Função disponível somente para TS710

**Função disponível somente para TS900

PAINELS

PAINEL FRONTAL

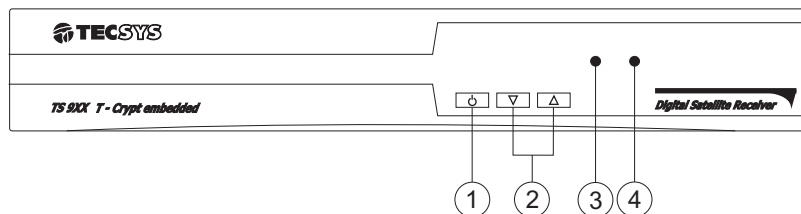

- 1 - Liga / Desliga (Power)
- 2 - Mudança de canais
- 3 - LED vermelho piscando: indica "repouso".
- 4 - LED verde: indica canal digital sintonizado

NOTA: Todos os recursos disponíveis deste Receptor são acionados através do Controle Remoto. Ver página 6 neste Manual.

PAINEL TRASEIRO

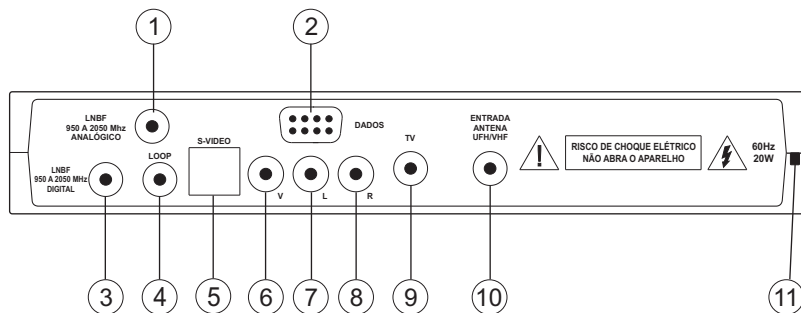

- *1 - Entrada Analógico (LNB F mono/ multiponto)
- 2 - Porta de comunicação serial padrão RS 232
- 3 - Entrada Digital (LNB F mono/ multiponto)
- 4 - LOOP
- 5 - Saída Super Vídeo
- 6 - Saída para Vídeo
- 7 - Saída de Áudio Esquerdo
- 8 - Saída de Áudio Direito
- 9 - Saída RF Canal 3 ou 4
- 10 - Entrada para antena local VHF/UHF
- 11 - Entrada de rede AC automática 65~240 VAC

Obs: * Função disponível somente para TS710

**Função disponível somente para TS900

CARACTERÍSTICAS TÉCNICAS DIGITAL

Entrada de RF e demodulador

Frequência de entrada	950 a 2050 MHz (mono ou multiponto)
Impedância	75 Ohms
Nível de RF	-65 a -25 dBm
Conector	Tipo "F" fêmea
Demodulador	QPSK
Sintonia de canais	MCPC / SCPC
FEC Rate	1/2, 2/3, 3/4, 5/6 ou 7/8 (automático)
Taxa de símbolos (Symbol Rate)	1 a 45 MS/s
Tempo de aquisição	< 2 s

Vídeo

Padrão	MPEG-2 / DVB Compatível
Resolução (máx)	720 x 480 @ 60 Hz ou 720 x 576 @ 50 Hz
Formato	MP@ML
Razão	4:3, 16:9
Nível de saída	1 Vpp / 75 Ohms
Conector	Tipo RCA - fêmea
Conector	Tipo Mini Din (S - Vídeo Out)
Sistema de saída	PAL-M, NTSC-M ou PAL-N
Resposta em frequência	1 dB @ 5 MHz
Atraso Croma / Luminância	30 ns (máx)
Ganho diferencial	Máx 5%
Fase diferencial	> 2
Relação sinal / ruído	> 56 dB

Áudio

Formato	MPEG 2 Layer I & II
Amostragem	32 kHz, 44.1 kHz ou 48 kHz
Modos	Mono, estéreo ou dual
Canais	2 (L e R)
Nível de saída	700 mV RMS
Conector de saída	Tipo RCA - duplo
Impedância	10 kOhms
THD	< 0,5%

LNBF

Alimentação LNBF	14 a 18 VDC
Seleção de polarização	Automática
Corrente máxima	400 mA

Obs: * Função disponível somente para TS710

**Função disponível somente para TS900

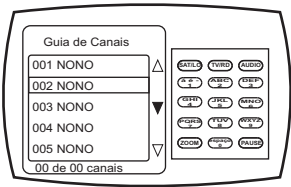

FALTA DE ENERGIA

Este receptor tem duas opções de retorno da falta de energia:

Em repouso ou no estado anterior (ligado ou desligado).

A- No controle remoto aperte a tecla Menu vá até a opção Instalação. Pressione SEL.

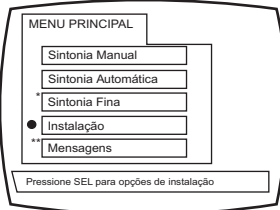

B- Com a tecla ▼ selecione opção Falta de Energia e pressione SEL.

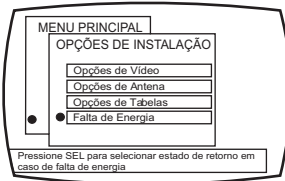

Desligado

Na falta de energia elétrica o receptor voltará no estado de repouso.

Estado Anterior

Na falta de energia elétrica o receptor voltará ao estado anterior, ou seja, sintonizado em um canal ou em repouso.

C- Com a tecla ▼ faça a opção e pressione SEL. Para sair pressione EXIT.

Obs: * Função disponível somente para TS710

**Função disponível somente para TS900

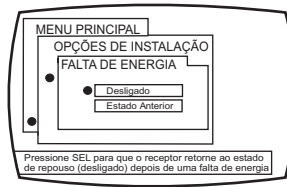

MENSAGENS

Função exclusiva do TS900

Caso seu receptor receba uma mensagem, aparecerá um símbolo representando uma carta no canto superior direito da tela.

A- Para ler a mensagem, pressione a tecla MENU, vá até a opção MENSAGENS e pressione SEL.

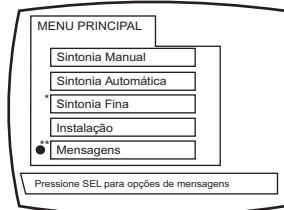

B- com a tecla ▼ selecione a opção LER MENSAGEM, apresentará a última mensagem recebida e ainda não lida. VER RECEBIDAS possibilita a visualização das últimas 10 mensagens já lidas.

C- Siga a instrução na Tela para sair

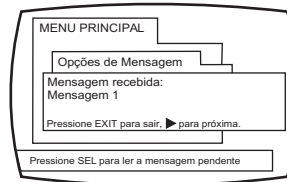

CONTROLE REMOTO

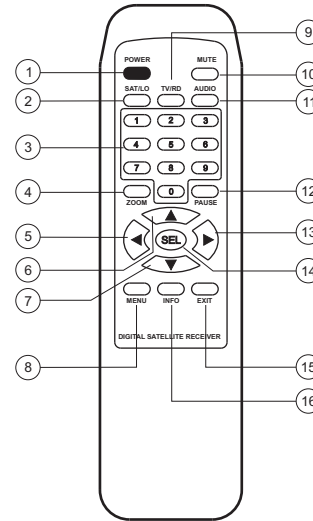

1 - POWER

Liga e desliga o Receptor. Ao desligá-lo o led vermelho ficará aceso.

*Ao desligá-lo o LED vermelho ficará piscando

2 - SAT/LO - SATÉLITE / LOCAL

Seleciona a saída do receptor entre o sinal via satélite ou antena local (UHF/VHF). Para a antena local o LED vermelho fica piscando.

3 - TECLADO NUMÉRICO

Quando fora de qualquer Menu, pode ser utilizado para mudança de canal, através da digitação do número de canal com até três dígitos (001 a 600). Quando dentro de algum Menu que aceite dados alfanuméricos, use-o para digitação.

4 - ZOOM

Função "exclusiva" dos Receptores TECSYS. Ao pressioná-la, expande uma das nove regiões para toda a área da tela e apresenta um gráfico para auxílio

Obs: * Função disponível somente para TS710

**Função disponível somente para TS900

de navegação entre regiões que será feita através das teclas ▲, ▼, ◀ ou ▶. A tecla ZOOM pode ser utilizada em conjunto com a tecla PAUSE. Para sair deste modo acione a tecla ZOOM novamente ou a tecla EXIT.

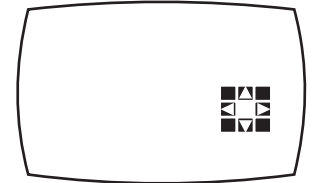

5 e 13 - VOLUME

Quando fora de qualquer Menu estas teclas permitem o ajuste de volume:

◀Diminui / Aumenta▶

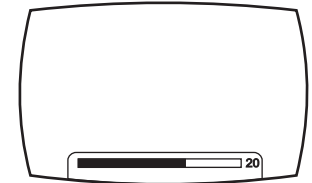

6 e 7 - CANAL

Quando fora de qualquer Menu estas teclas permitem a mudança progressiva (▲) e regressiva (▼) de canais.

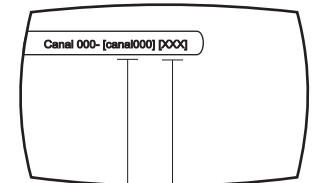

Nome do canal

tipo de sinal
FTA - aberto
xxxxx - codificado

8 - MENU

Acessa o Menu principal de configuração no Receptor

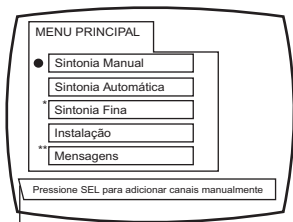

Informações de ajuda

9 - TV/RD

Seleciona a lista de canais de TV ou a lista de canais de Rádio.

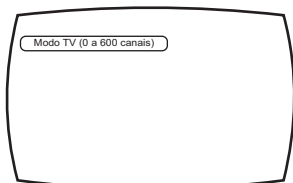

Modo TV

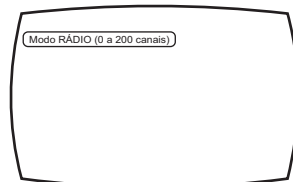

Modo Rádio

10 - MUTE

Ao pressioná-la, o áudio é interrompido e será apresentada a figura  no canto superior direito da sua TV. Um segundo acionamento retornará o áudio.

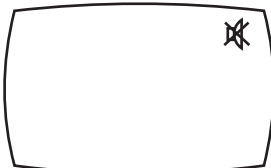

11 - ÁUDIO

Ao ser pressionada, mostra o Menu de seleção de áudio, se houver canal sintonizado.

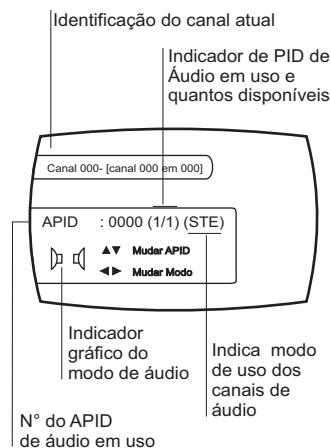

Nota: o Menu de Áudio é fechado após 10 segundos se o usuário não digitar nada.

MUDANÇA DE MODO DE ÁUDIO

Caso haja informações de áudio diferente nos canais de entrada, o usuário poderá selecionar uma destas informações pressionando as teclas ◀ ou ▶. Serão mostradas as quatro opções disponíveis: STE / L / R e MONO.



MUDANÇADO PID DE ÁUDIO

Caso haja mais de um PID de áudio disponível, o usuário poderá alternar entre eles através das teclas ▲ ou ▼.

12 - PAUSE

Congela a imagem apresentada no momento, mantendo o áudio inalterado. Pode ser utilizado com a tecla ZOOM. Para descongelar a imagem acione novamente a tecla PAUSE.

MUDANÇA DA POSIÇÃO DE UM CANAL

Você pode mudar a posição de um canal conforme achar necessário, agrupando canais com características semelhantes em uma sequência.

A- Pressione a tecla SEL para chamar o Guia de Canais.

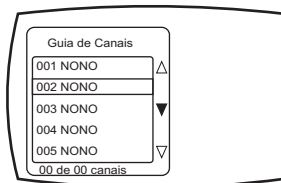

B- Mova através das teclas ▼ e ▲ até o canal desejado.

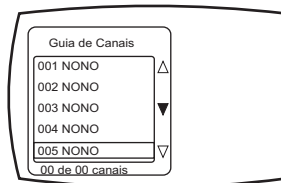

C- Pressione a tecla ▶ para abrir o Menu do Canal

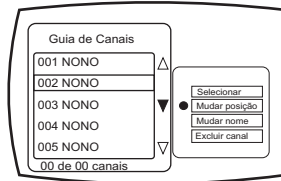

D- Vá até a opção Mudar a posição e pressione SEL.

E- O número do canal começará a piscar, indicando que o canal poderá ser movimentado. Se você não digitar nada em 10 segundos, o canal sairá do modo mover e permanecerá na posição atual. Para movimentá-lo até a posição desejada, utilize as teclas ▲ e ▼. Pressione SEL para salvar.

Obs: * Função disponível somente para TS710
** Função disponível somente para TS900

RENOMEANDO UM CANAL

Quando um transponder é sintonizado e seus canais identificados, a tabela de canais é preenchida com o nome do canal presente no sinal. Caso você deseje mudar o nome ou o canal é apresentado, siga a sequência:

A- Pressione a tecla SEL para chamar o Guia de Canais e mova através das teclas ▲ e ▼ até o canal desejado.

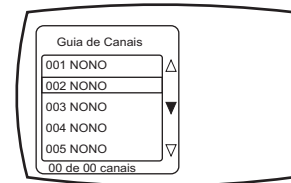

B- Pressione a tecla ▶ para abrir o Menu do Canal. Vá até a opção Mudar o Nome, utilizando ▲ e ▼. Pressione SEL.

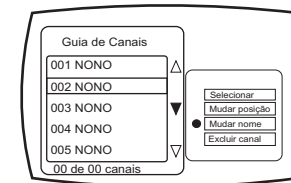

C - Será apresentado um mapa das teclas alfanuméricas que você poderá utilizar para digitar o novo nome para o canal e a área do nome do canal apresentará uma caixa de edição. Utilize as teclas ▲ ou ▼. Para mover o cursor dentro da área de exibição. A tecla ◀ apaga os caracteres à esquerda do cursor e a tecla SEL aceita o nome digitado na área de edição.

Digite a tecla correspondente à letra ou número que você deseja na posição do cursor e avance o cursor através da tecla ▶ para digitar a próxima letra ou número.

NOTA: você deverá entrar com um nome de, no máximo, 12 dígitos.

Obs: * Função disponível somente para TS710
** Função disponível somente para TS900

C- Após ajustado aperte SEL.

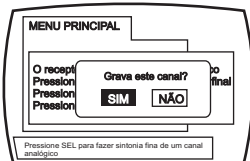

D- Com as teclas ▼ ou ▲ selecione a opção desejada e pressione SEL pra confirmar.

D- Pressione EXIT para sair.

SELEÇÃO DE LNBF

Este receptor vem de fábrica preparado para utilizar LNBF do tipo monoponto, com frequência 5150 MHz e chaveamento 14/18V. Caso necessite alterar esta configuração, observe a sequência:

A- No controle remoto pressione a tecla Menu. Pressione a tecla ▼ até o botão Instalação ficar selecionado.

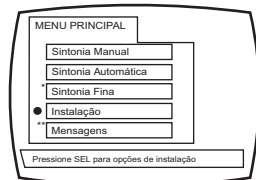

B- Pressione SEL. No menu Opções de Instalação, selecione Opções de Antena.

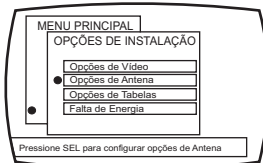

C- Pressione a tecla SEL e selecione Mudar LNBF.

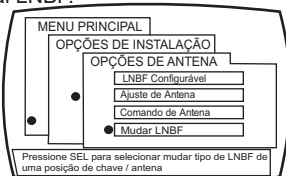

Obs: * Função disponível somente para TS710
**Função disponível somente para TS900

D- Pressione a tecla SEL. Caso alguma opção de Comando de Antena esteja selecionada, será apresentada uma tela de seleção da entrada de dispositivo de antena. Utilize as teclas ◀ e ▶ para escolher a entrada correspondente da antena a ser utilizada e pressione SEL.

E- Selecione o tipo de LNBF e pressione SEL. Aguarde o salvamento.

F- Pressione EXIT para sair.

NOTA: caso seu LNBF tenha um oscilador local diferente de 5150 MHz selecione Configurável e siga as instruções da tela.

APAGANDO UM CANAL

Ao sintonizar um transponder, todos os canais pertencentes ao sinal serão identificados e adicionados. Muitas emissoras possuem, além do canal com o conteúdo de sua programação, canais de testes e serviços diversos, que não são programados ou são codificados. Estes canais podem ser apagados da tabela de canais através do procedimento a seguir:

A- pressione a tecla SEL para chamar o Guia de Canais. Mova através das teclas ▲ e ▼ até o canal desejado.

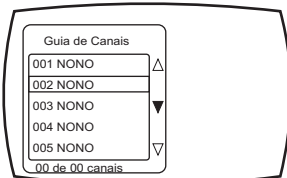

B- Pressione a tecla ▶ para abrir o Menu do Canal.

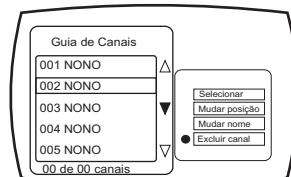

C- Vá até a opção Excluir Canal e pressione SEL. O canal será apagado.

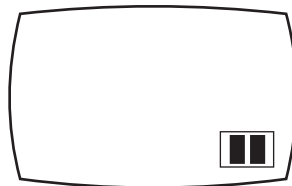

Pause

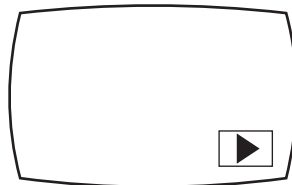

Sem pause

14 - SEL

Quando fora de algum Menu é utilizada para chamar o Guia de Canais.

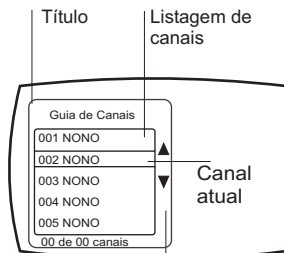

Indicação de canal atual e quantidade de canais sintonizados

Indicativo de avanço de página

15 - EXIT

Tecla para sair de qualquer função.

16 - INFO

Ao ser pressionada, exibirá diversas informações sobre o canal

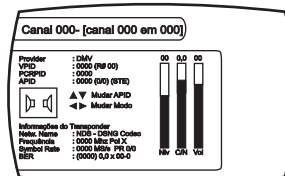

Obs: * Função disponível somente para TS710
**Função disponível somente para TS900

LIGANDO O RECEPTOR

Ao conectar o aparelho à rede elétrica, o led vermelho ficará piscando por aproximadamente 20 segundos, indicando que o receptor está sendo inicializado. Após finalizado o led vermelho ficará aceso para o TS700 e TS900 e piscando para o TS710 indicando modo repouso.

No aparelho ou Controle Remoto, aperte a tecla POWER. Aparecerá a logomarca por 5 segundos. Aguarde a inicialização do Receptor.



Será apresentado o nome do produto e a versão do software. Logo após sintonizará o primeiro canal programado em fábrica.

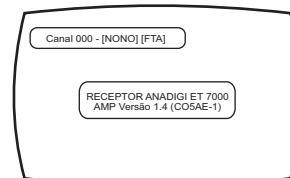

Se não houver sinal ou antena conectada será apresentado o indicador de ausência de sinal.



CANAL DE SAÍDA

A saída RF do receptor gera o sinal de saída modulado em dois canais (3 e 4).

A- No controle remoto pressione a tecla Menu. Selecione a opção Instalação com a tecla ▼.

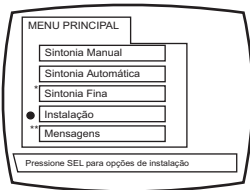

B- Pressione a tecla SEL e será aberto o menu Opção de Instalação. Aperte SEL para abrir o menu Opções de Vídeo

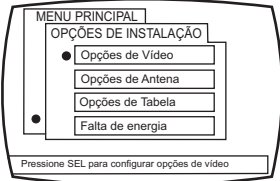

C- Selecione com a tecla ▼ a opção Canal de Saída. Aperte SEL.

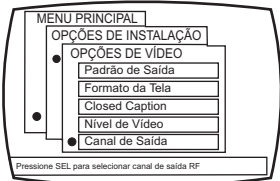

D- Selecione o canal de saída que seja o mesmo que está selecionado em seu televisor. Aperte SEL.

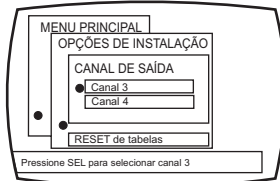

E- Pressione EXIT para sair.

PADRÃO DE SAÍDA

Esta função ajusta o Padrão de imagem gerada pelo Receptor. Proceda conforme os itens anteriores até o passo B.

Obs: * Função disponível somente para TS710

**Função disponível somente para TS900

C- Pressione SEL para abrir o Menu Padrão de Saída

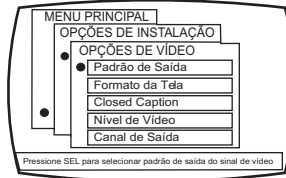

D- Para alterar o Padrão de Saída, utilize as teclas ▲ ou ▼. Após a seleção aperte SEL para gravá-lo.

NOTA: O receptor sai de fábrica com o Padrão PAL-M.

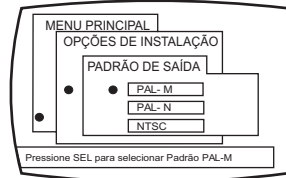

E- Pressione a tecla EXIT para sair.

FORMATO DE TELA

A maioria das transmissões digitais atuais e os televisores comuns utilizam formato de tela com razão de 4x3, mas há uma tendência de se utilizar televisores *WideScreen* e transmissão de formatos de telas maiores, com razão de 16x9. Este Receptor está preparado para esta tendência, caso venha a se tornar comum. Para mudar o formato de tela, proceda conforme os itens A e B do item Canal de Saída (pág 08 e 09):

C- Selecione com a tecla ▼ a opção Formato de Tela. Aperte SEL.

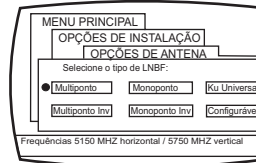
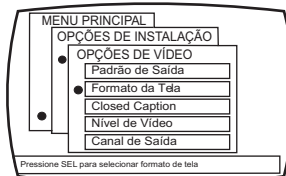

G- Ao término da busca, serão apresentados brevemente os resultados e o receptor voltará à tela Sintonia Automática. Ao pressionar EXIT, os canais encontrados serão salvos na sua tabela de canais. **IMPORTANTE:** caso o receptor seja desligado antes deste salvamento, os novos canais não estarão disponíveis, sendo necessária nova busca.

SINTONIA MANUAL

Adicionando Novo Canal

O Receptor contém uma tabela dos canais sintonizáveis dos principais satélites que podem ser recebidos no território brasileiro, até a data de sua fabricação. Porém, novos canais surgem constantemente. Para não ficar desatualizado, é possível adicionar novos canais desde que o usuário possua as informações a seguir:

A- Frequência do transponder a que pertence o canal;

B- Polarização do transponder (horizontal / vertical, direita / esquerda);

C- Taxa de símbolos (*symbol rate*) do transponder.

Para adicionar um novo canal, siga as instruções:

A- Pressione a tecla MENU.

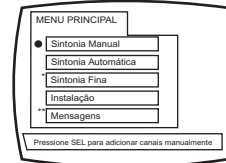

B - Na opção Sintonia Manual, pressione SEL.

Obs: * Função disponível somente para TS710

**Função disponível somente para Ts900

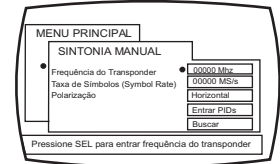

C- Sobre a frequência do transponder, pressione SEL e você poderá digitá-la através do teclado numérico. Pressione SEL novamente para aceitar o valor.

D- Repita o passo anterior digitando a taxa de símbolos do transponder.

E- Na opção Polarização, utilize as teclas ◀ ou ▶ para escolher a polarização desejada.

F- Siga a sequência E,F,G e H das páginas 13 e 14.

NOTA: Este Receptor está preparado para identificar transmissões diretas que respeitam o padrão "DVB-S". Caso o transponder que você estiver sintonizando não estiver de acordo com este padrão, serão necessárias informações adicionais para sua sintonização. Maiores informações ligue para uma Assistência Técnica Autorizada ou para o Serviço de Atendimento ao Cliente -SAC.

SINTONIA FINA

Esta opção é utilizada somente para canais analógicos. Para isso siga as instruções:

A- No controle remoto pressione a tecla MENU. Pressione ▼ até o opção Sintonia Fina ficar selecionado.

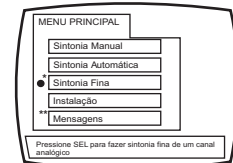

B- Pressione SEL e aparecerá a tela para os ajustes. Siga as descrições na tela.

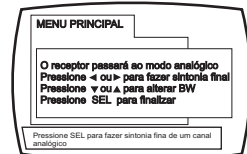

Excluir Satélite

Opção para quem está utilizando algum Comando de Antena (pag 10). Para excluir somente os canais e transponders de um satélite sintonizado.

Reset de Tabelas

Esta opção apaga todas as tabelas de canais e transponders existentes no receptor.

D- Será apresentada uma tela solicitando confirmação. Utilize as teclas ◀ ou ▶ para selecionar. Ao confirmar aguarde o término da operação.

Pressione EXIT para sair.

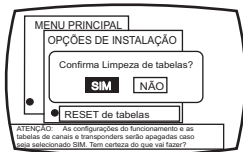

NOTA:

Para obter uma nova Tabela de canais e transponders, vide precedimentos em Sintonia Automática (pag. 13) ou Sintonia Manual (pag 13).

SINTONIA AUTOMÁTICA

Esta opção facilita a sintonia, pois, ao escolher o satélite que quer assistir, ela grava todos os transponders de canais com sinal "aberto", sem que precisemos digitar as frequências dos canais.

Seu receptor vem de fábrica preparado para sintonizar os canais "abertos" do satélite Brasilsat B1. Caso queira sintonizar outro satélite, aponte sua antena e siga as instruções (ver pag 11 - Ajuste de Antena). Veja Opções de Tabelas na pag. 12.

A- No controle remoto pressione a tecla Menu. Vá até a opção Sintonia Automática e pressione SEL.

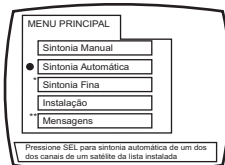

Obs: * Função disponível somente para TS710

**Função disponível somente para TS900

B- Selecione o satélite a sintonizar através das teclas ◀ e ▶.

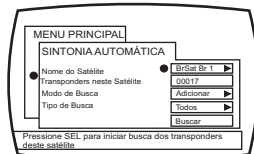

C- Na opção Modo de Busca, selecione Adicionar ou Substituir Canais. A opção Adicionar permite que os novos canais sejam incorporados à tabela existente. Na opção Substituir faz com que os canais encontrados que já estejam na tabela sejam atualizados, ou seja, os canais existentes que tenham sido alterados pelo usuário voltem à sua condição original.

D- Na opção Tipo de Busca, o usuário pode selecionar os tipos de canais a serem sintonizados.

Opção: **TODOS, todo canal encontrado, inclusive os canais codificados (que não apresentam conteúdo) estarão na tabela.**

Opção: **FTA, somente os canais abertos (com conteúdo) estarão na tabela.**

E- Após selecionadas as opções, vá até opção Buscar e pressione SEL. Caso alguma opção de Comando de Antena esteja selecionada, será apresentada uma tela de seleção da entrada de dispositivo de antena onde deverá ser feita a busca. Utilize as teclas ◀ e ▶ para escolher a entrada correspondente da antena a ser utilizada e pressione SEL.

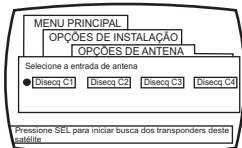

F- Selecione o tipo de LNBF e pressione SEL. A busca será iniciada com a apresentação dos nomes dos transponders sintonizados e canais encontrados.

D- Selecione a opção desejada e aperte SEL. A opção escolhida será aplicada imediatamente ao sinal digital que estiver sintonizado.

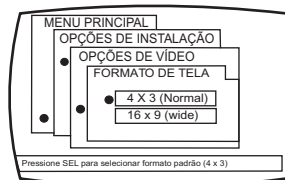

E- Pressione EXIT para sair.

CLOSED CAPTION

Closed Caption é uma tecnologia que converte todas as palavras faladas em uma transmissão para um formato de texto a ser apresentado na tela de seu televisor, permitindo que deficientes auditivos possam acompanhar os programas. Este receptor já incorpora a possibilidade de apresentação destas informações, desde que seu televisor possua este recurso e as emissoras de televisão as incluam em sua programação. Para ativar este recurso, verifique se seu televisor está com o mesmo ativado e siga a sequência até os itens A e B da pag 08 e 09 - Canal de Saída.

C- Selecione com a tecla ▼ a opção Closed Caption. Aperte SEL.

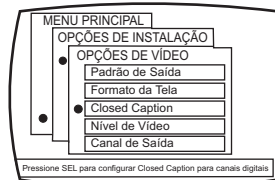

D- Selecione Ativado se desejar esta opção, com as teclas ▲ ou ▼ e pressione SEL. A opção será ativada. Se o receptor sintonizar um sinal digital com Closed Caption, este será apresentado na tela de seu televisor.

Obs: * Função disponível somente para TS710

**Função disponível somente para TS900

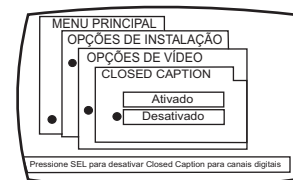

E- Pressione EXIT para sair.

COMANDO DE ANTENA

PARA RECEPÇÃO DIGITAL

Este receptor dispõe de recursos para utilização de mais de uma antena, a fim de permitir que o usuário possa sintonizar mais de um satélite de forma automática. A escolha entre as antenas pode ser feita através de um equipamento opcional chamado **Chave DiSEqC**, que funciona recebendo comandos enviados pelo receptor e selecionando uma de suas entradas de antena de acordo com este comando. Este receptor permite a utilização de dois tipos de sistema de chaveamento de antenas:

- DiSEqC 1.0, para até quatro antenas e
- Multi DiSEqC,

Para o sistema DiSEqC 1.0 podem ser utilizadas qualquer chave disponível no mercado compatíveis com estes padrões, inclusive a chave DiSEqC 1.0 TECSYS.

Para o sistema Multi DiSEqC, deve ser usada chave DiSEqC 1.0 TECSYS junto ao receptor, e quaisquer outras chaves junto às antenas.

A- No controle remoto pressione a tecla Menu.

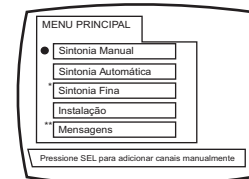

B- Pressione a tecla ▼ até a opção Instalação ficar selecionado. Aperte SEL e será aberto a pasta Opções de Instalação.

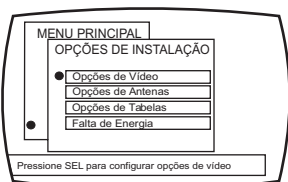

C- Pressione ▼ ou ▲ para escolher Opções de Antenas. Aperte SEL e abrirá a tela abaixo.

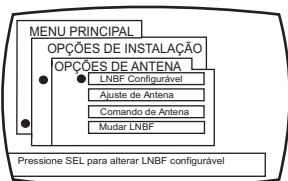

D- Pressione ▼ ou ▲ para escolher o Comando de Antena. Aperte SEL e selecione o dispositivo desejado.

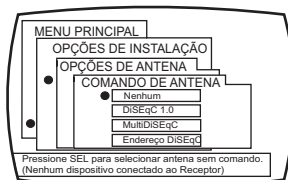

Nota: se não for usar qualquer destes dispositivos em sua antena, pressione EXIT para voltar ao menu Principal.

E- Para alterar o Comando de Antena, utilize as teclas ▼ ou ▲. Após a seleção aperte SEL para gravá-lo. Pressione EXIT para sair.

F- A opção Endereço DISEqC é utilizada quando o tipo de comando DISEqC 1.0 for selecionado e o receptor for utilizado em uma instalação onde mais de um receptor for conectados a um mesmo conjunto de antenas através de Chave DISEqC.

Para que comandos DISEqC de um receptor não interfiram na chave de outro receptor, os endereços das chaves podem ser mudados. O receptor vem de fábrica com o endereço 1, e são permitidos até 8 receptores conectados desta forma. Este comando funciona somente com chaves DISEqC Amplimatic / Plasmatic / Tecsys.

AJUSTE DE ANTENA

PARA RECEPÇÃO DIGITAL

Esta função auxilia no apontamento da antena por meio da emissão de tons audíveis através da TV, com intervalo entre tons relacionado com a potência do sinal recebido. Quanto menor o intervalo entre tons, maior o nível de sinal recebido. Proceda da seguinte forma:

A- No controle remoto pressione a tecla MENU.

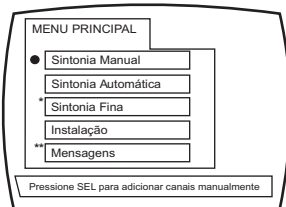

B- Pressione a tecla ▼ até a opção Instalação ficar selecionado. Pressione SEL.

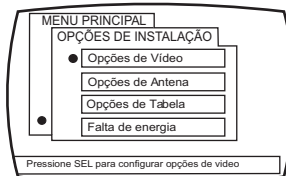

C- Vá até ao item Opções de Antenas e pressione SEL.

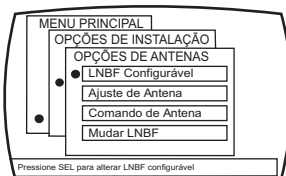

D- Pressione ▼ ou ▲ para escolher a opção Ajuste de Antena. Feita a seleção pressione SEL para abri-la.

NOTA: se o satélite escolhido for o BrSAT B1, selecione um canal qualquer do receptor e aperte a tecla INFO para obter as informações necessárias para a tela abaixo.

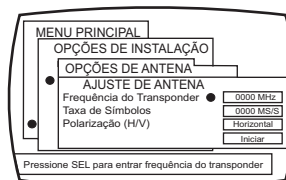

E- Pressione SEL e digite o valor da frequência. Para gravá-la aperte SEL. Proceda da mesma maneira para gravar a Taxa de Símbolos. Selecione o tipo de polarização usando as teclas ◀ ou ▶.

F- Selecionadas as opções, vá até o botão Buscar e pressione SEL. Caso alguma opção de Comando de Antena seja selecionada, será apresentada uma tela de seleção da entrada de dispositivo de antena onde deverá ser feita a busca. Utilize as teclas ◀ ou ▶ para escolher entrada correspondente da antena a ser utilizada e pressione SEL. Selecione o tipo de LNBF e pressione SEL. A busca será iniciada com a apresentação dos nomes dos transponders sintonizados e canais encontrados.

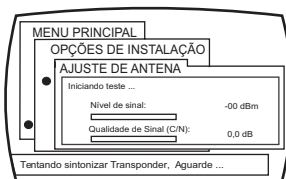

G- Cada região do país tem uma posição (azimute e elevação) para o apontamento da antena. **Mais informações na pág. 03** (apontamento da antena). Para se certificar que a antena está com o apontamento

Obs: * Função disponível somente para TS710
**Função disponível somente para TS900

Correto, verifique na tela de seu televisor a qualidade do sinal C/N que deve ser a maior possível. Para isto, mova a antena no sentido azimute e elevação, procurando o nível mais alto de C/N.

OPÇÕES DE TABELA

Cada satélite tem sua tabela de canais específicos. Seu receptor sai de fábrica com a tabela do satélite BrSAT-B1. Caso queira substituir as tabelas existentes de canais e transponders, siga as instruções:

A- No controle remoto pressione a tecla Menu. Com a tecla ▼ selecione Instalação.

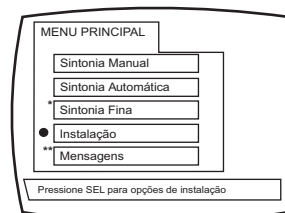

B- Pressione SEL e com a tecla ▼ selecione Opções de Tabela.

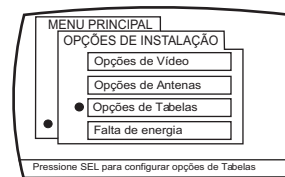

C- Pressione a tecla SEL e será aberto o menu Opções de Tabela. Selecione a opção desejada com a tecla ▼ e aperte SEL.

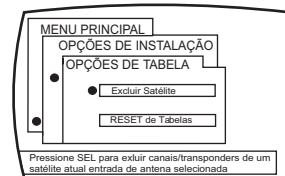

Obs: * Função disponível somente para TS710
**Função disponível somente para TS900